

PW2000-24

USER'S MANUAL MODE D'EMPLOI BEDIENUNGSANLEITUNG MANUALE DI ISTRUZIONI



80871080

1. UNPACKING 1. DÉBALLAGE 1. ÜBERPRÜFEN 1. DISIMBALLAGGIO

After unpacking the unit, check that all the necessary accessories are included in the package.

Après avoir déballé l'appareil, vérifiez si tous les accessoires nécessaires se trouvent dans la boîte.

Öffnen Sie den Kartoninhalt, und vergewissern Sie sich, daß alle unten abgebildeten Teile vorhanden sind.

Dopo aver disimballato l'unità, controllare che tutti gli accessori necessari siano inclusi nella confezione.

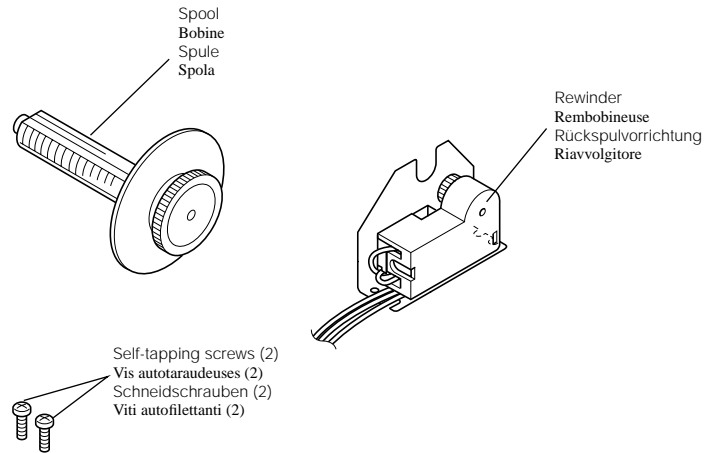

1

2. INSTALLING THE REWINDER 2. RÉGLAGE DE LA REMBOBINEUSE 2. EINSTELLEN DER RÜCKSPULVORRICHTUNG 2. INSTALLAZIONE DEL RIAVVOLGITORE

1. Turn off power to the printer.
2. Lift the cover up approx. 3 cm. Hold the cover tilted at this angle, then pull it toward you to remove it.
1. Mettez l'imprimante hors tension.
2. Soulevez le capot d'environ 3 cm. Tout en tenant le couvercle incliné à cet angle, tirez-le vers vous pour l'enlever.
1. Stellen Sie den Netzschalter am Drucker in Aus-Stellung.
2. Zum Abnehmen der Frontabdeckung heben Sie diese ca. 3cm an, und ziehen sie dann nach vorne.
1. Spegnera la stampante.
2. Sollevare il coperchio di 3 cm circa. Tenere il coperchio inclinato a questa angolazione e tirarlo verso di sé per rimuoverlo.

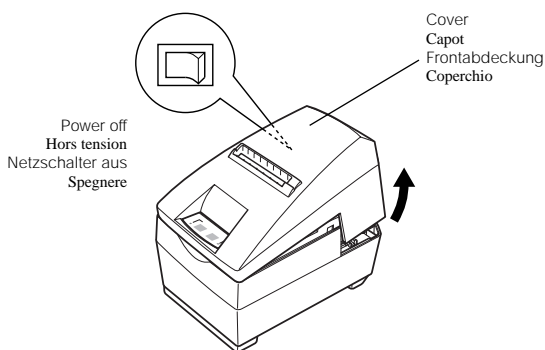

2

3. Remove the 4 screws.
4. Remove the upper cover.
3. Enlevez les 4 vis.
4. Enlevez le couvercle supérieur.
3. Die 4 Schrauben entfernen.
4. Die obere Abdeckung entfernen.
3. Rimuovere le 4 viti.
4. Rimuovere il coperchio superiore.

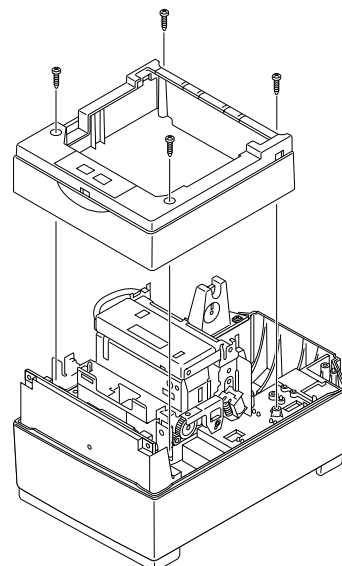

3

5. Set the rewinder on the printer so that the bosses of the printer enter the holes of the rewinder.
6. Tighten the two screws.
5. Installez la rembobineuse sur l'imprimante. Mettez-la en place de telle façon que les bosses de l'imprimante pénètrent dans les trous de la rembobineuse.
6. Resserrez les deux vis.
5. Die Rückspulvorrichtung auf dem Drucker ansetzen. Hierbei darauf achten, daß die Vorsprünge des Druckers in die Löcher der Rückspulvorrichtung eingreift.
6. Die beiden Schrauben festziehen.
5. Installare il riavvolgitore sulla stampante in modo che la sporgenza della stampante entri nel foro del riavvolgitore.
6. Serrare le due viti.

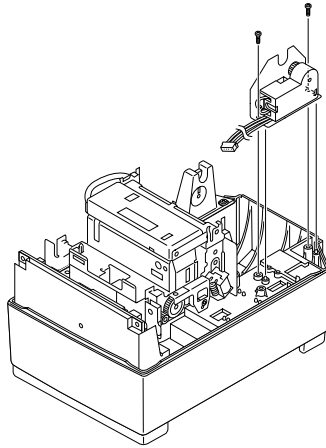

4

7. Pass the three lead wires between the two bosses as shown in the illustration below. Be careful that the lead wires do not become entangled or come in contact with any other parts such as the printer mechanism gears.
8. Insert the cable terminal into the connector.
7. Acheminez les trois fils conducteurs entre les deux bosses de la façon indiquée sur l'illustration ci-dessous. Faites attention à ne pas laisser les fils conducteurs s'emmêler ou entrer en contact avec une pièce quelconque comme les engrenages de l'imprimante.
8. Insérez la borne de câble dans le connecteur.
7. Die drei Anschlußdrähte, wie in der Abbildung gezeigt, zwischen die beiden Vorsprünge führen. Darauf achten, daß die Anschlußdrähte nicht in Kontakt mit anderen Teilen kommen (wie z.B. den Rädern des Druckermechanismus) oder sich an diesen verfangen.
8. Die Kabelklemme an den Stecker anschließen.
7. Collegare i tre fili tra le due sporgenze come mostrato nell'illustrazione sotto. Fare attenzione a che i fili non rimangano impigliati o vengano in contatto con altre parti come gli ingranaggi del meccanismo stampante.
8. Inserire il terminale del cavo nel connettore.

5

9. Replace the upper case.
10. Tighten the four screws.
9. Remettez le couvercle supérieur en place.
10. Resserrez les quatre vis.
9. Das obere Gehäuse wieder ansetzen.
10. Die vier Schrauben festziehen.
9. Rimettere la cassa superiore.
10. Serrare le quattro viti.

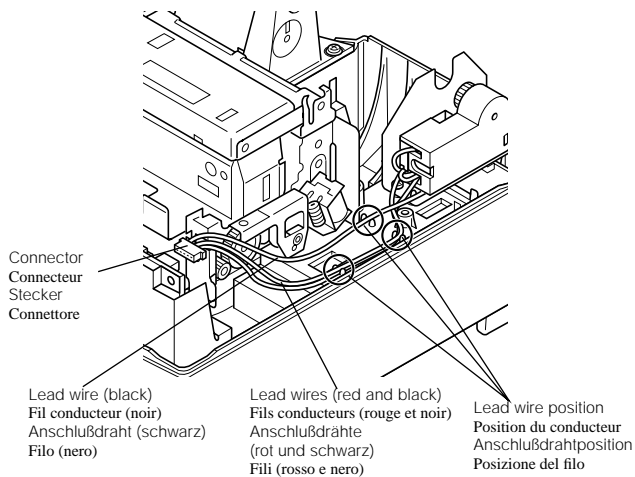

6

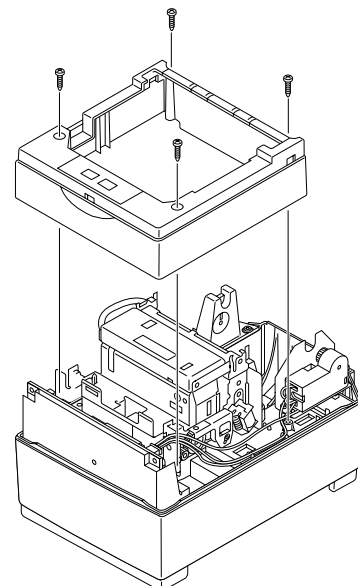

7

3. INSTALLING THE SPOOL
3. INSTALLATION DE LA BOBINE
3. EINBAU DER SPULE
3. INSTALLAZIONE DELLA SPOLA

11. Use the procedure under "Loading the Ribbon Cartridge and Paper" on page 15 of the separate "User's Manual" to install a roll of 2-ply paper.
12. Feed approximately 20 cm of roll paper from the paper exit by pressing the [FEED] button.
11. Utilisez la procédure décrite dans "Chargement du ruban et du papier" à la page 15 du "Mode d'emploi" séparé pour installer un rouleau de papier à deux couches.
12. Faites sortir environ 20 cm de papier de la sortie de papier en appuyant sur la touche FEED.
11. Eine Rolle doppellagiges Papier einlegen. Hierzu den Schritten im Abschnitt "Einlegen von Farbbandkassette und Papier" auf Seite 15 der separaten "Betriebsanleitung" folgen.
12. Die Papiervorschubtaste FEED drücken, bis der Anfang der Papierrolle etwa 20 cm aus dem Papierauslauf ausläuft.
11. Usare il procedimento descritto in "Installazione della cartuccia nastro e della carta" a pagina 15 del "Manuale dell'utilizzatore" separato per installare un rullo di carta doppia.
12. Fare avanzare la carta del rullo di circa 20 cm dall'uscita carta premendo l'interruttore FEED.

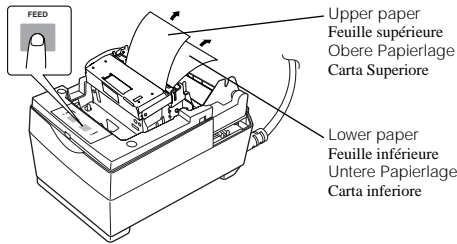

8

14. Wind the paper onto the spool about three turns.
14. Enrouler le papier sur la bobine sur environ trois tours.
14. Das Papier etwa drei Umdrehungen um die Spule wickeln.
14. Arrotolare la carta sulla bobina facendo tre giri.

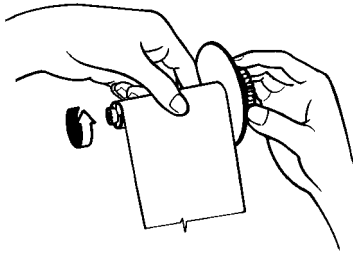

10

13. Insert the end of the journal paper through the slit in the take-up spool as shown below. Be sure that the right side of the paper is against the reel.
13. Insérez l'extrémité du papier dans la fente de la bobine réceptrice et le rouleau de la façon indiquée ci-dessous. Faites attention à ce que le bord droit du papier soit bien contre le bord de la collerette.
13. Das Ende der Journalstreifenrolle, wie unten gezeigt, in den Schlitz der Aufwickelspule einführen. Hierbei darauf achten, daß die richtige Papierseite zum Spulenflansch weist.
13. Inserire il capo della carta copia tra la spola di avvolgimento e la bobina come mostrato sotto. Assicurarsi che il lato destro della carta sia contro la flangia della bobina.

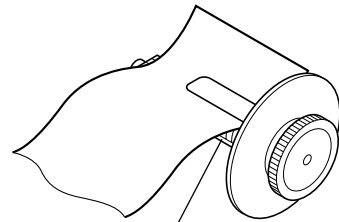

9

15. While holding the paper down so that there is no slack, set the spool into place so the gear on the spool engages with the gear inside the printer.
15. Tenir le papier de sorte qu'il reste tendu et mettre la bobine en place de manière que le mécanisme de la bobine s'emboîte dans le mécanisme de l'imprimante.
15. Das Papier nach unten halten, damit es sich nicht lockern kann. Dabei gleichzeitig die Spule in Stellung bringen, so daß das Zahnrad auf der Spule und das Zahnrad im Inneren des Druckers ineinandergreifen.
15. Trattenendo la carta per evitare che si allenti, fissare la bobina in modo che l'ingranaggio su quest'ultima si innesti sull'ingranaggio all'interno della stampante.

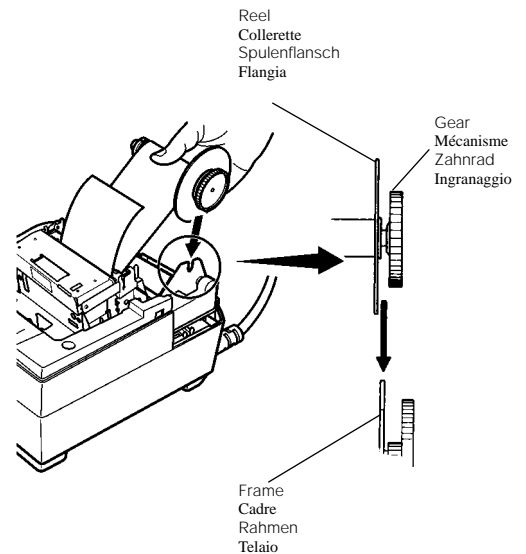

11

16. Press the [FEED] button to wind the paper a round the take-up spool. Hold down the [FEED] button until there is no slack in the paper.
16. Appuyez sur la touche [FEED] pour rembobiner le papier sur la bobine réceptrice. Maintenez la touche [FEED] enfoncée jusqu'à ce le papier soit tendu.
16. Die Papiervorschubtaste [FEED] zum Aufwickeln des Papiers durch die Aufwickelspule drücken. Die Papiervorschubtaste [FEED] gedrückt halten, bis das Papier straff gewickelt ist.
16. Premere il tasto [FEED] e avvolgere la carta sulla bobina di avvolgimento. Tenere premuto il tasto [FEED] fino a che non rimane allentamento nella carta.

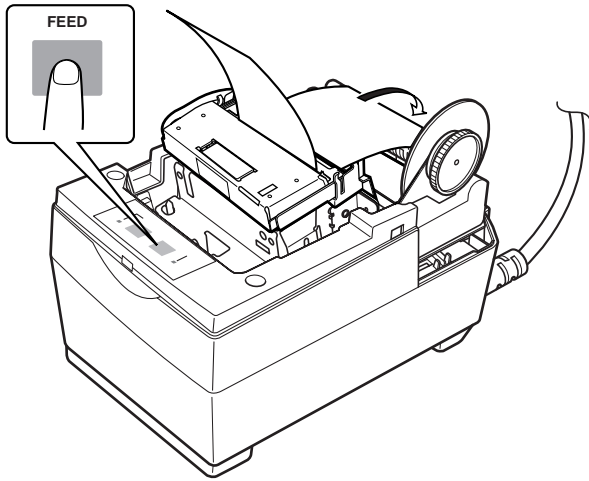

12

17. After installation is complete, replace the printer cover while passing the leading edge of the upper paper through the slit in the cover.
17. Lorsque le rouleau est en place, remettre le couvercle de l'imprimante en faisant passer le bord de l'amorce de la feuille supérieure dans la fente du couvercle.
17. Wenn alles so eingerichtet ist wie Sie es wünschen, die Abdeckung des Druckers wieder anbringen. Dabei gleichzeitig die Vorderkante der oberen Papierlage durch den Schlitz in der Abdeckung führen.
17. Dopo avere sistemato ogni cosa, rimettere a posto il coperchio della stampante mentre si passa il bordo in avanti della carta superiore attraverso la fessura del coperchio.

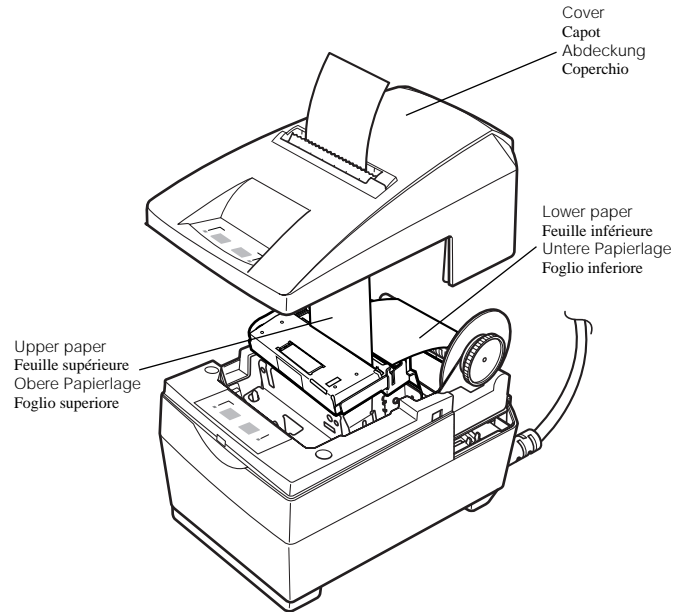

13

4. REMOVING PAPER FROM THE TAKE-UP REEL
4. RETRAIT DU PAPIER DE LA BOBINE RÉCEPTRICE
4. DAS PAPIER DER AUFGEWICKELTEN PAPIERROLLE ABNEHMEN
4. RIMUOVERE LA CARTA DAL ROCCHETTO RICEVITORE

18. Slide the paper from the spool along with the flange as shown in the illustration.
18. Faire glisser le papier de la bobine ensemble avec la collerette, comme illustré.
18. Das Papier, wie in der Abbildung dargestellt, zusammen mit der Spulenflansch abziehen.
18. Far scorrere la carta dalla bobina lungo la flangia, come mostrato nell'illustrazione.

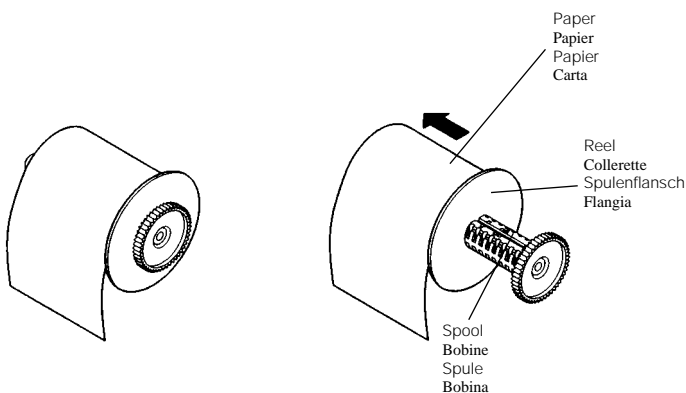

14

スター精密株式会社

ELECTRONIC PRODUCTS DIVISION
STAR MICRONICS CO., LTD.

536 Nanatsushinnya, Shimizu, Shizuoka,
 424-0066 Japan
 Tel: 0543-47-0112, Fax: 0543-48-5013

OVERSEAS SUBSIDIARY COMPANIES
STAR MICRONICS AMERICA, INC.

1150 King Georges Post Road, Edison, NJ 08837-3729
 Tel: 732-623-5555, Fax: 732-623-5590

STAR MICRONICS U.K. LTD.

Star House, Peregrine Business Park, Gomm Road,
 High Wycombe, Bucks, HP13 7DL, U.K.
 Tel: 01494-471111, Fax: 01494-473333

Please access the following URL
http://www.star-micronics.co.jp/service/frame_sp_spr_e.htm
 for the latest revision of the manual.

© Copyright 1999 Star Micronics Co.,Ltd.